



LT163 串口屏演示模块

(M00163-28-0320240-SCX-LT-V10)

使用说明书

V1.0

www.levetop.cn

Levetop Semiconductor Co., Ltd.

版本记录

版本	日期	说明
V1.0	2026/3/31	初版
-	-	-

版权说明

本文件之版权属于 乐升半导体 所有，若需要复制或复印请事先得到 乐升半导体 的许可。本文件记载之信息虽然都有经过校对，但是 乐升半导体 对文件使用说明书的规格不承担任何责任，文件内提到的应用程序仅用于参考，乐升半导体 不保证此类应用程序不需要进一步修改。乐升半导体 保留在不事先通知的情况下更改其产品规格或文件的权利。有关最新产品信息，请访问我们的网站 [Http://www.levetop.cn](http://www.levetop.cn) 。

目 录

版本记录2

版权说明2

目 录.....3

图 附 录4

1. 模块基本介绍5

 1.1. 模块外观5

 1.2. 原理图6

2. 使用方式7

 2.1. 上电演示7

 2.2. 工程下载与更新.....10

 2.2.1. 采用 USB 线更新 UartTFT-II_Flash.bin10

 2.2.2. 使用串口控制演示模块13

 2.2.3. 新工程下载与更新.....15

 2.3. 更新 LT163 MCU 代码18

 2.3.1. 采用 usb 线更新 MCU_Code.bin18

3. 主控端串口通讯程序范例.....20

 3.1. 串口屏指令结构.....20

 3.2. CRC 码的生成.....21

 3.3. UART 串口配置23

 3.4. 主函数编写进行指令传输24

4. 更新 Bootloader27

图 附录

图 1-1 : 演示模块外观图 5

图 1-2 : 模块主要组件与接口 5

图 1-3 : 原理图 6

图 2-1 : 出厂的 UI 演示画面范例 7

图 2-2 : LT163 应用-饮水机 / 净水器演示画面 1 7

图 2-3 : LT163 应用-净水器演示画面 2 8

图 2-4 : LT163 应用-净水器演示画面 3 8

图 2-5 : LT163 应用-饮水机演示画面 4 8

图 2-6 : LT163 应用-饮水机演示画面 5 9

图 2-7 : 饮水机 / 净水器演示视频官网位置 9

图 2-8 : 官网下载区 10

图 2-9 : LT163 接线示意图 11

图 2-10 : USB 转 TTL 模块 11

图 2-11 : 打开 LT_Uart_GUI 软件点选 UartTFT-II_Flash.bin 及选择连接端口 12

图 2-12 : 烧录 UartTFT-II_Flash.bin 12

图 2-13 : UartTFT-II_Flash.bin 烧录完成 13

图 2-14 : 导入预设的串口指令 14

图 2-15 : 点击 Open Com Port 打开端口 14

图 2-16 : 通过电脑与演示模块通讯 15

图 2-17 : 官网下载区另一个范例 15

图 2-18 : 新的 UI 演示画面 16

图 2-19 : LT163 应用功能展示画面 1 16

图 2-20 : LT163 应用功能展示画面 2 17

图 2-21 : LT163 应用功能展示画面 3 17

图 2-22 : LT163 应用功能展示视频官网位置 17

图 2-23 : 打开 LT_Uart_GUI 软件点选 MCU_Code 及端口 18

图 2-24 : 烧录 MCU_Code.bin 19

图 2-25 : MCU_Code.bin 烧录完成 19

图 3-1 : 串口通讯指令结构图 20

图 3-2 : 主控端 MCU (STM32F103RCT6) 用串口与 LT163 串口屏芯片通讯 20

图 3-3 : 主控端发送串口指令的流程图 24

图 4-1 : LT163 演示模块与烧录器连接示意图 27

图 4-2 : LT_Uart_ISP 小板 27

图 4-3 : 连接烧录端口 28

图 4-4 : 等待烧录状态 29

图 4-5 : Bootloader 下载完成 30

图 4-6 : Boot 文件夹结构图 30

1. 模块基本介绍

1.1. 模块外观

LT163 串口屏演示模块 (M00163-28-0320240-SCX-LT-V10) 为 2.8" 分辨率 320×240 带 CTP 电容触控屏的串口显示模块, PCB 尺寸为 80.0 * 75.0 mm, 其外观如下图:



图 1-1: 演示模块外观图

主要组件与接口如下所示:

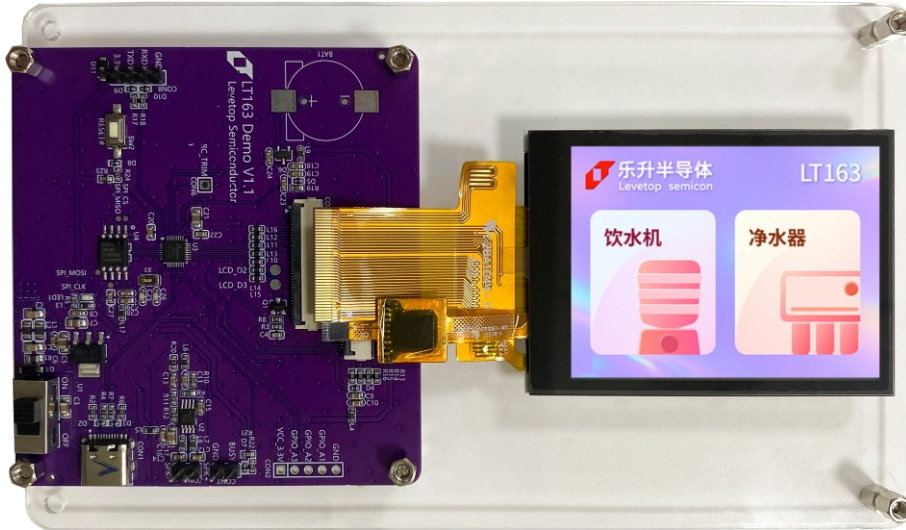

图 1-2: 模块主要组件与接口

M00163-28-0320240-SCX-LT-V10

1.2. 原理图

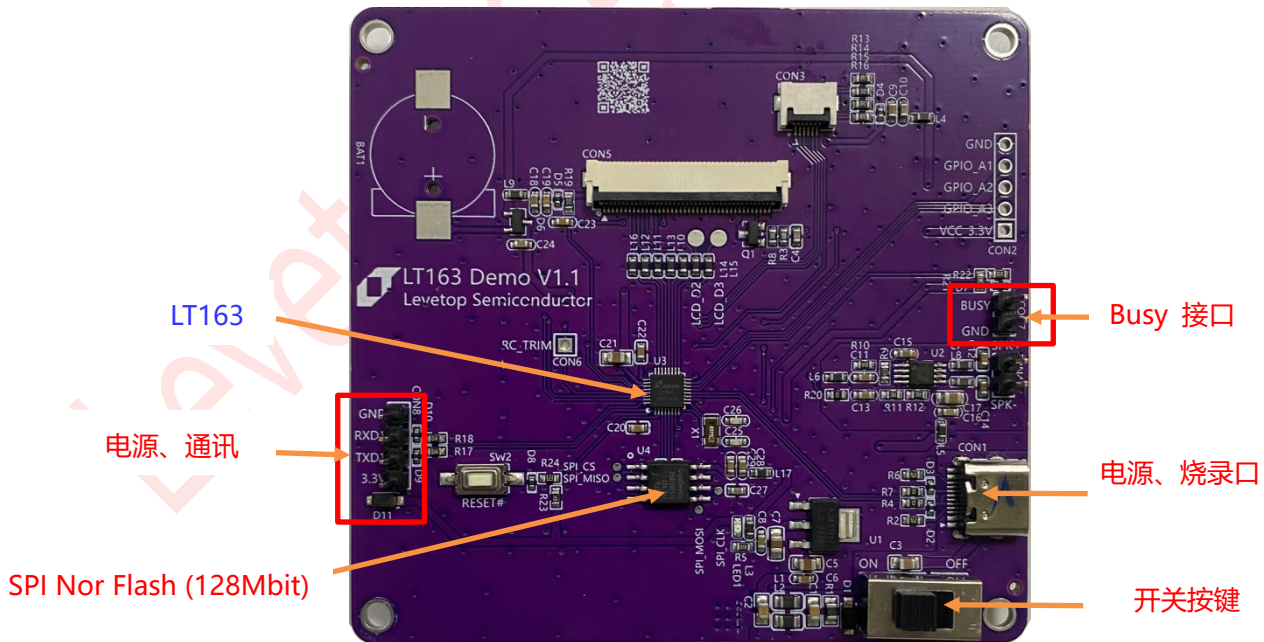

图 1-3: 原理图

M00163-28-0320240-SCX-LT-V10

2. 使用方式

2.1. 上电演示

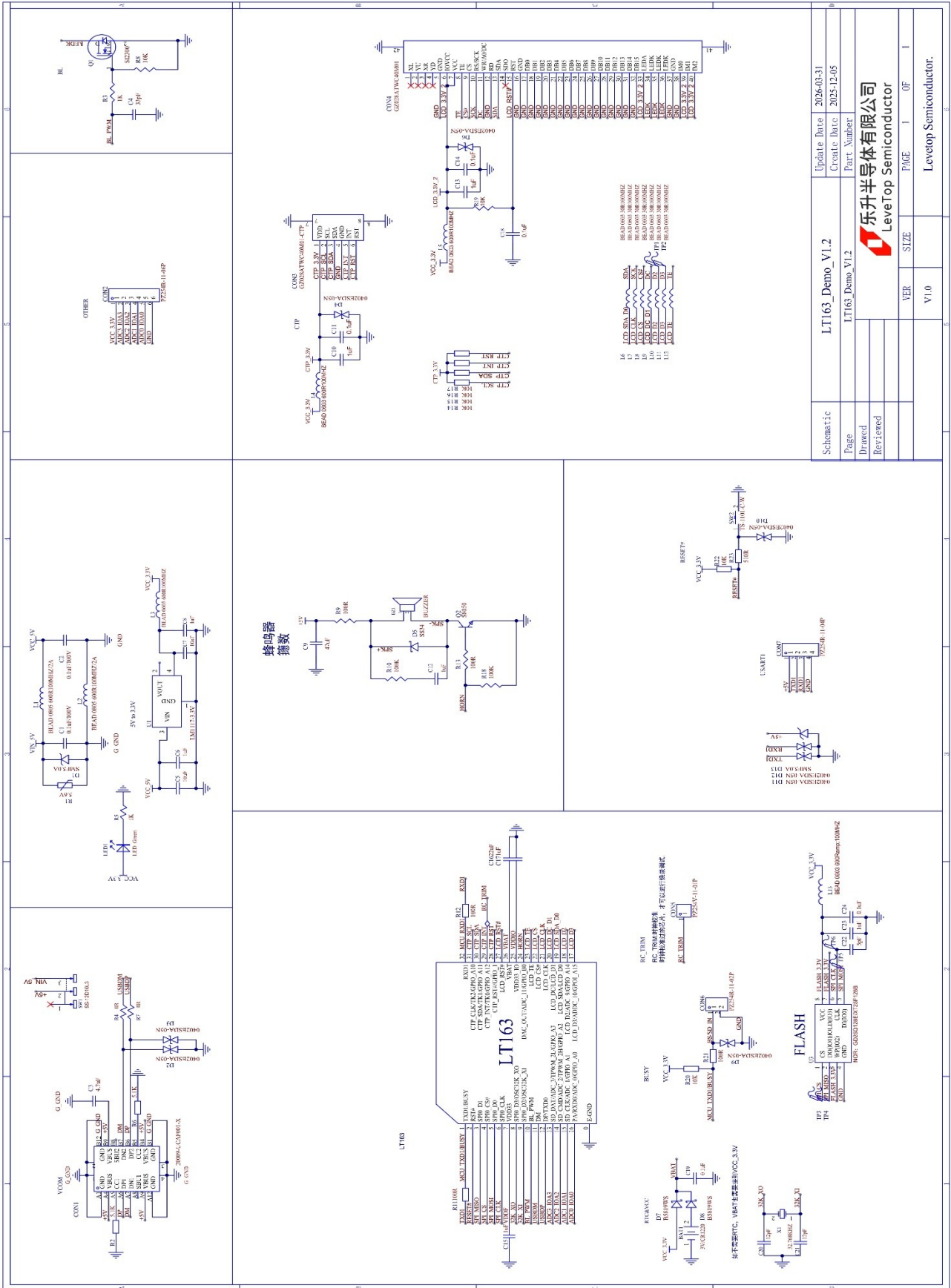
此 LT163 串口屏演示模块可以直接用 USB 线引入电源直接操作，将带电的 USB 线直接插入 USB 接口就可以看到演示画面，然后根据画面出现的显示 UI 进行触控操作，当然也可以通过“电源、通讯”的 VCC 与 GND 引入 3.3V 电源进行操作。



图 2-1：出厂的 UI 演示画面范例

此 LT163 串口屏演示模块通电后出现图 2-1 画面，因为没有主控通过串口发送讯息到这个模块，所以用触控屏来模拟进行画面的切换，上电首页触控屏幕后进入图 2-3 或图 2-5。基本演示操作说明如下图 2-2、图 2-3、图 2-4、图 2-5、图 2-6，用户可以按下这些触控区域来观察图标或是画面的变化。详细操作说明也可以到乐升官网的应用视频区观看或是下载（乐升官网→解决方案→应用方案视频→家电产品类→饮水机或净水器视频，如图 2-7）

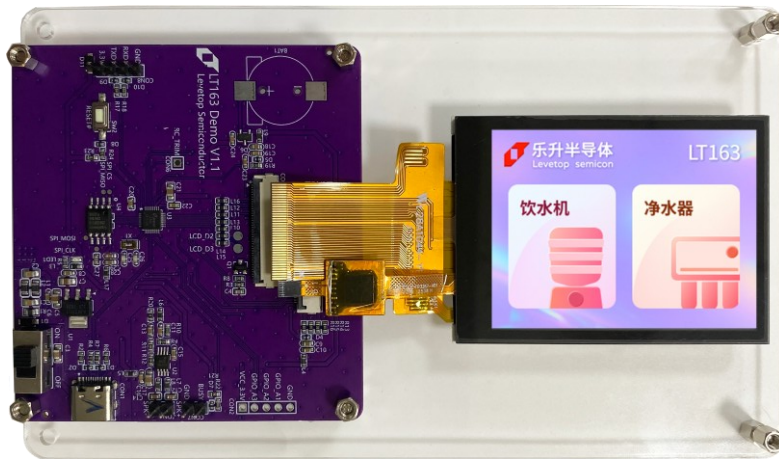

图 2-2：LT163 应用-饮水机 / 净水器演示画面 1

M00163-28-0320240-SCX-LT-V10



图 2-3: LT163 应用-净水器演示画面 2

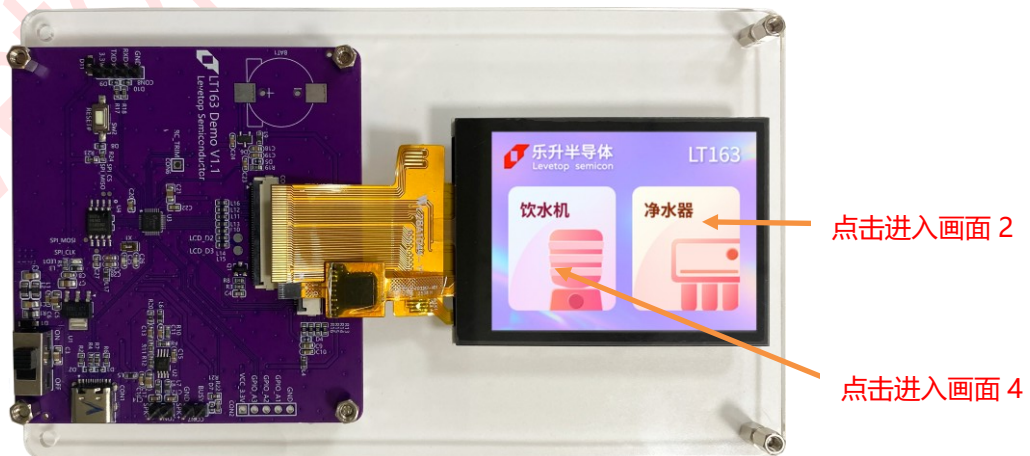

图 2-4: LT163 应用-净水器演示画面 3



图 2-5: LT163 应用-饮水机演示画面 4

M00163-28-0320240-SCX-LT-V10



图 2-6: LT163 应用-饮水机演示画面 5

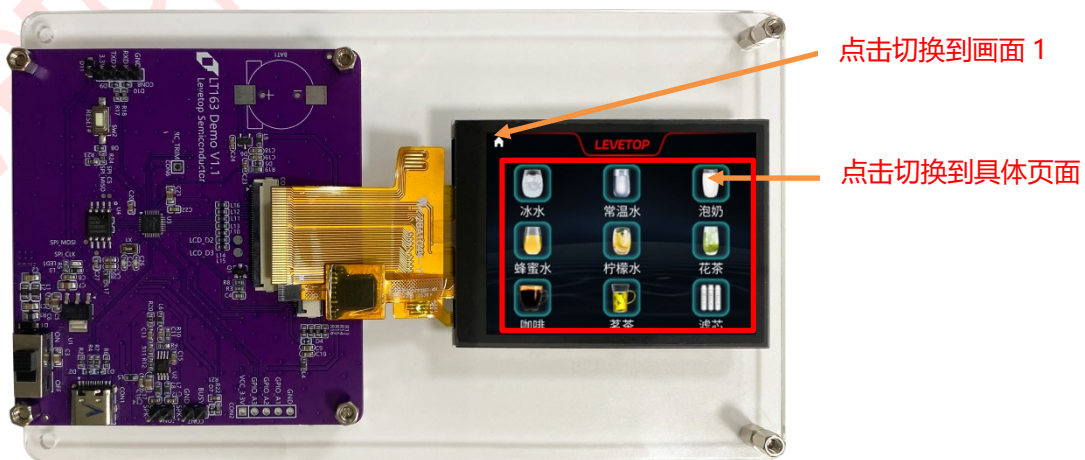

图 2-7: 饮水机 / 净水器演示视频官网位置

2.2. 工程下载与更新

上一节提到此 LT163 串口屏演示的工程与用到的软件都可以在[深圳市乐升半导体有限公司官网下载专区](#)下载：



图 2-8：官网下载区

用户可以将该工程下载到电脑端，然后用乐升半导体的 **UI_Editor-II-Lite** 开发软件读取工程后重新编译一次，再将工程编译后产生的 bin 档案 (UartTFT-II_Flash.bin) 烧录到 SPI Flash，关于 **UI_Editor-II-Lite** 下载、解压、安装、执行可以参考 **UI_Editor-II-Lite** 应用手册。此 LT163 串口屏更新方式可以用如下方法：

2.2.1. 采用 USB 线更新 UartTFT-II_Flash.bin

LT163USB 线的更新方法如下：

1、接线说明，如下图所示，进行烧录前，先将标注 1 处的 Busy 与 GND 互连，然后通过标注 2 处 USB 口连接电脑上电后进行烧录



图 2-9: LT163 接线示意图



图 2-10: USB 转 TTL 模块

2、通过 USB 线连接电脑和串口屏上电后，屏幕会进入的 bootloader 模式。LT163 的 bootloader 模式无背光无显示。打开专用烧录 LT163 的 `LT_Uart_GUI_V3.50` 软件。点击 InputFile 添加需要烧录的工程文件，选择对应的端口。

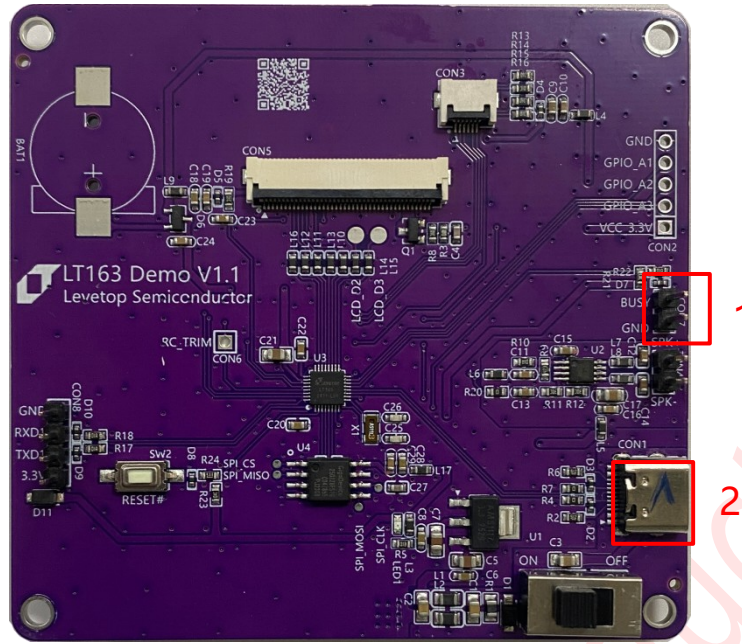

图 2-11: 打开 LT_Uart_GUI 软件点选 UartTFT-II_Flash.bin 及选择连接端口

3、点击 Update Flash 烧录 UartTFT-II_Flash.bin 文件。

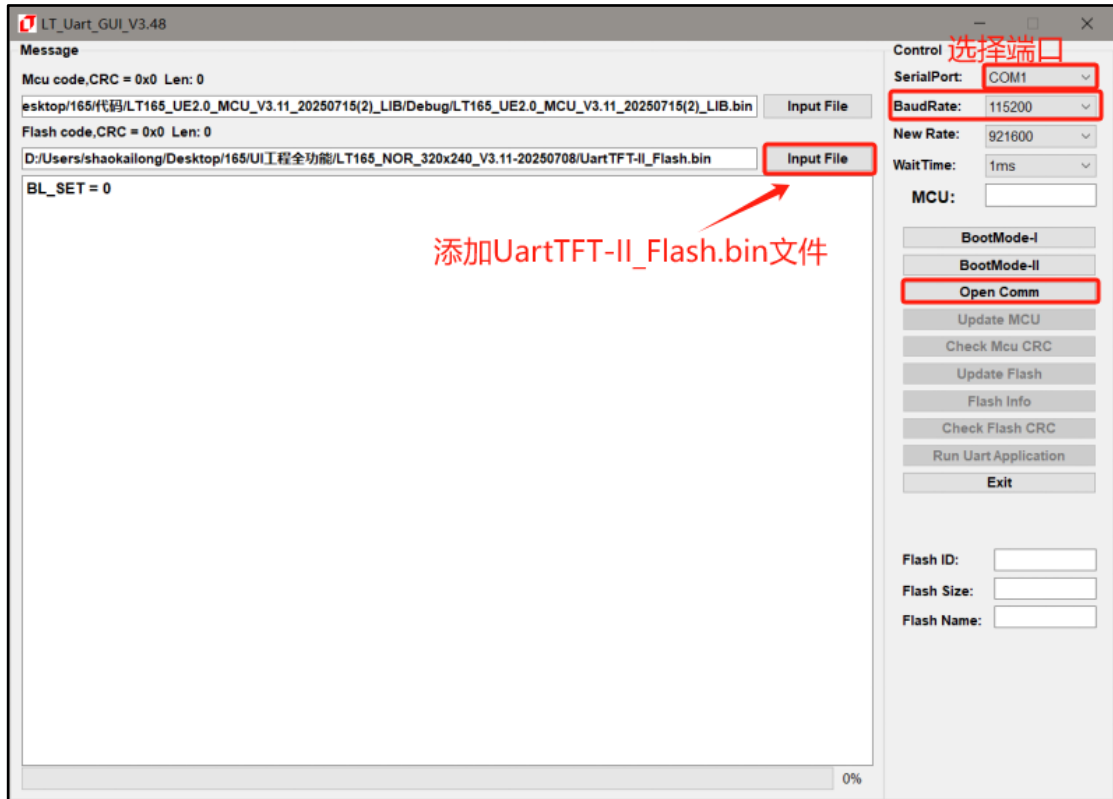

图 2-12: 烧录 UartTFT-II_Flash.bin

4、下载完成后点击 Run Uart Application 进入主程序

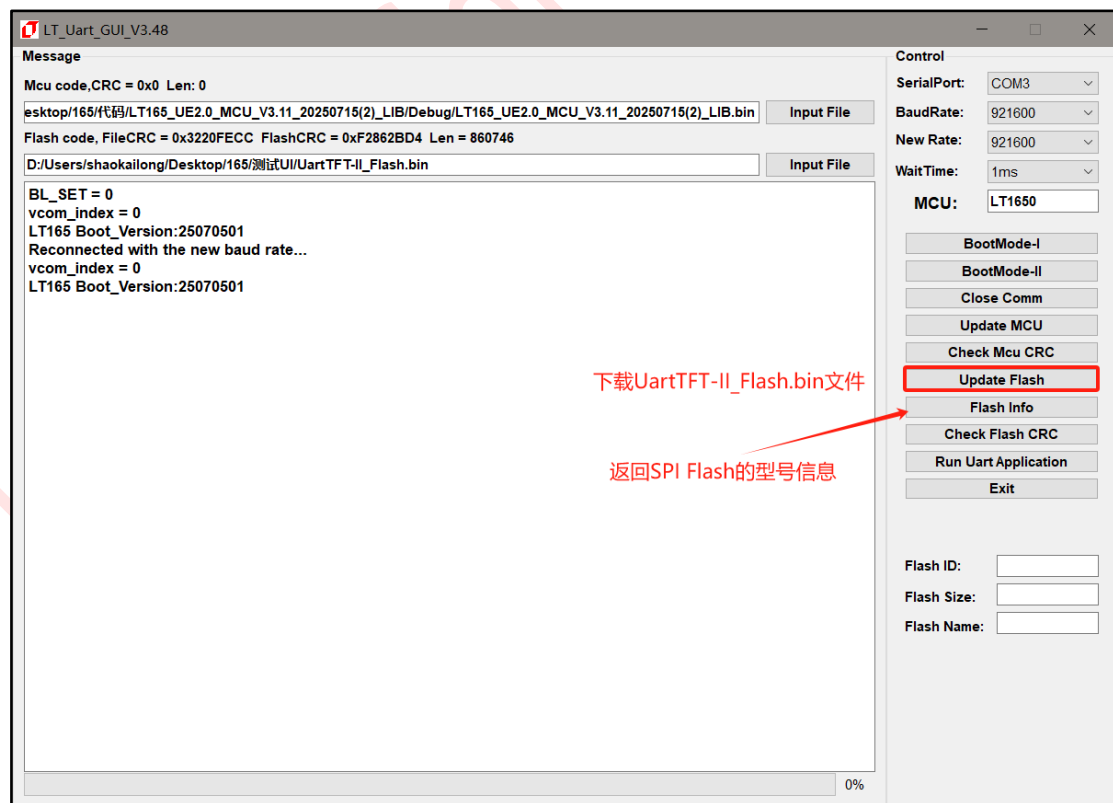

图 2-13: UartTFT-II_Flash.bin 烧录完成

2.2.2. 使用串口控制演示模块

烧录完成重新上电可以得到相同的工程画面，此步骤确认使用者可以透过更新回复到原先的工程，此用户可以用电脑发送串口数据来控制这个演示模块，连接与通讯的方法如下：

- 1、通过串口与演示模块连接，之后使用**串口调试工具 (UI_Debugger-II)**，进行通信控制。先按下图顺序添加设置好的测试串口指令，也可以跳过该步骤，自行添加指令。串口调试工具详细使用方法可以看 **UI_Editor-II-Lite_CH 使用说明书**介绍中的 **9.2.节串口调试工具 (UI_Debugger-II) 使用说明**。

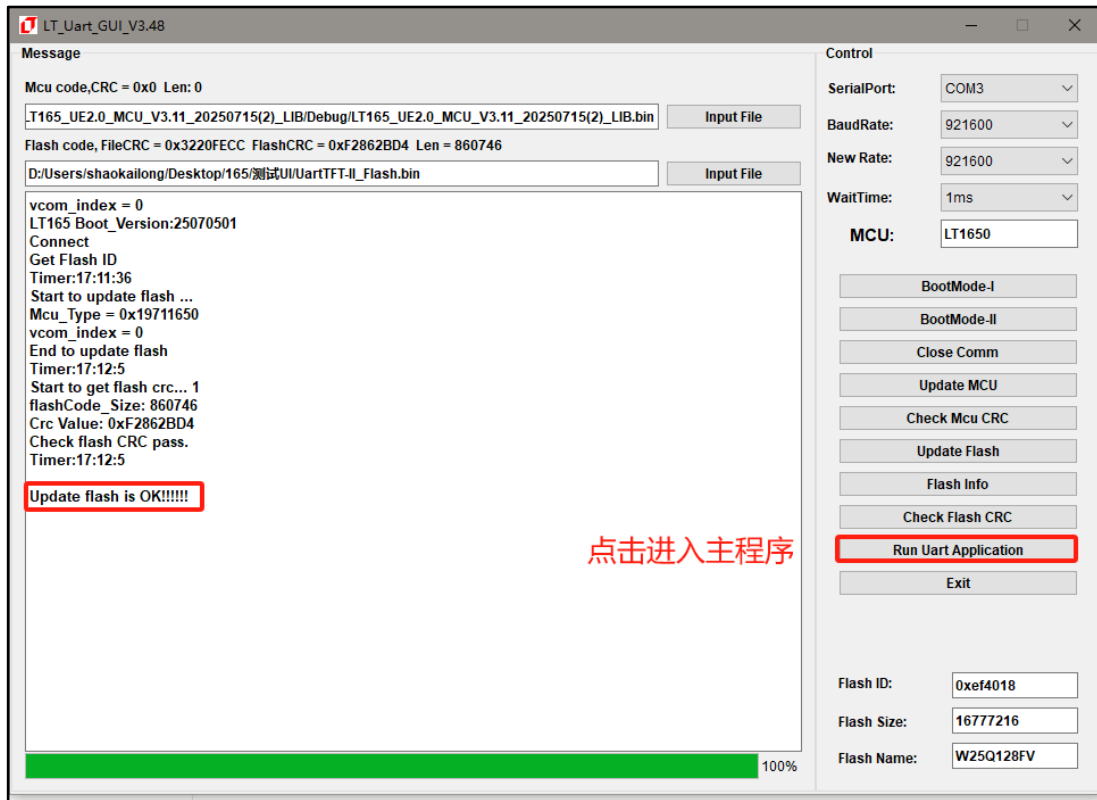

图 2-14: 导入预设的串口指令

2、导入指令后选择端口和设置的波特率 (需要与工程设置波特率对应) , 最后点击 Open Com Port 打开端口。

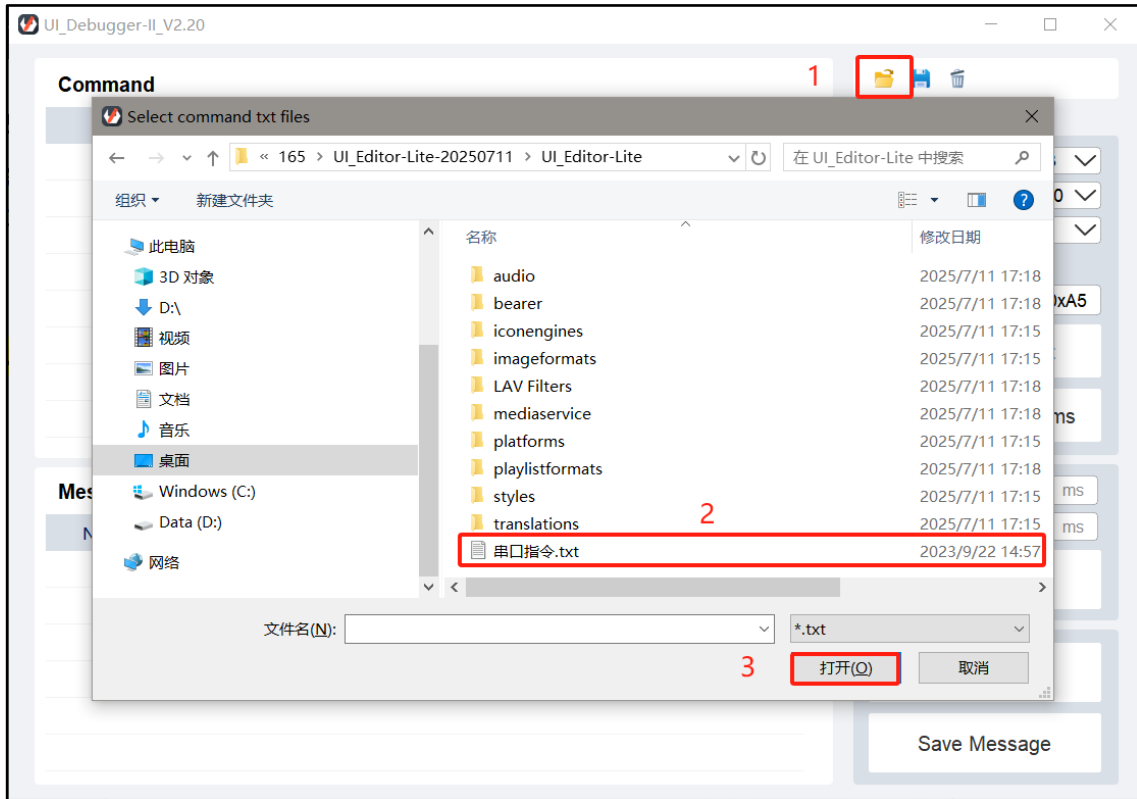

图 2-15: 点击 Open Com Port 打开端口

M00163-28-0320240-SCX-LT-V10

3、连接后通过发送 Send 按钮发送对应设置好的指令，Message 处可以看到发送的完整指令以及反馈信息。

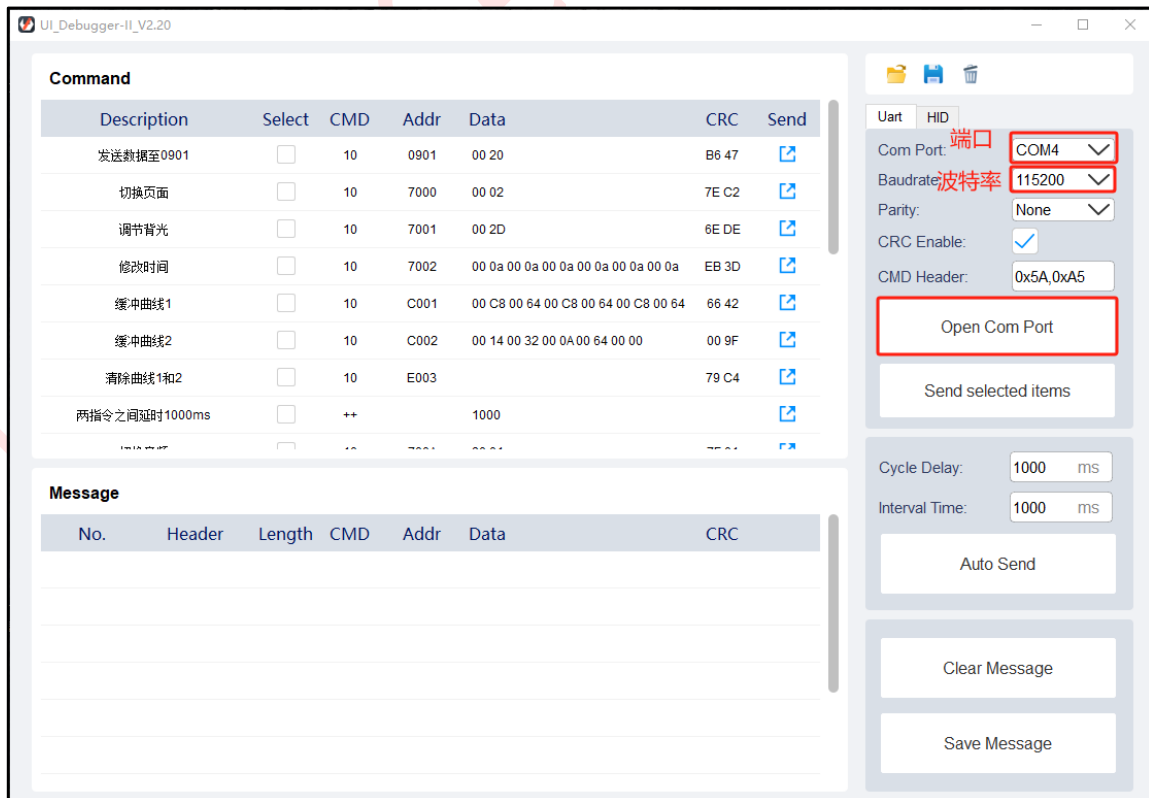

图 2-16：通过电脑与演示模块通讯

2.2.3. 新工程下载与更新

接下来可以试试更新另一个工程，例如在乐升半导体官网下载区下载相同分辨率为 320x240 的工程：

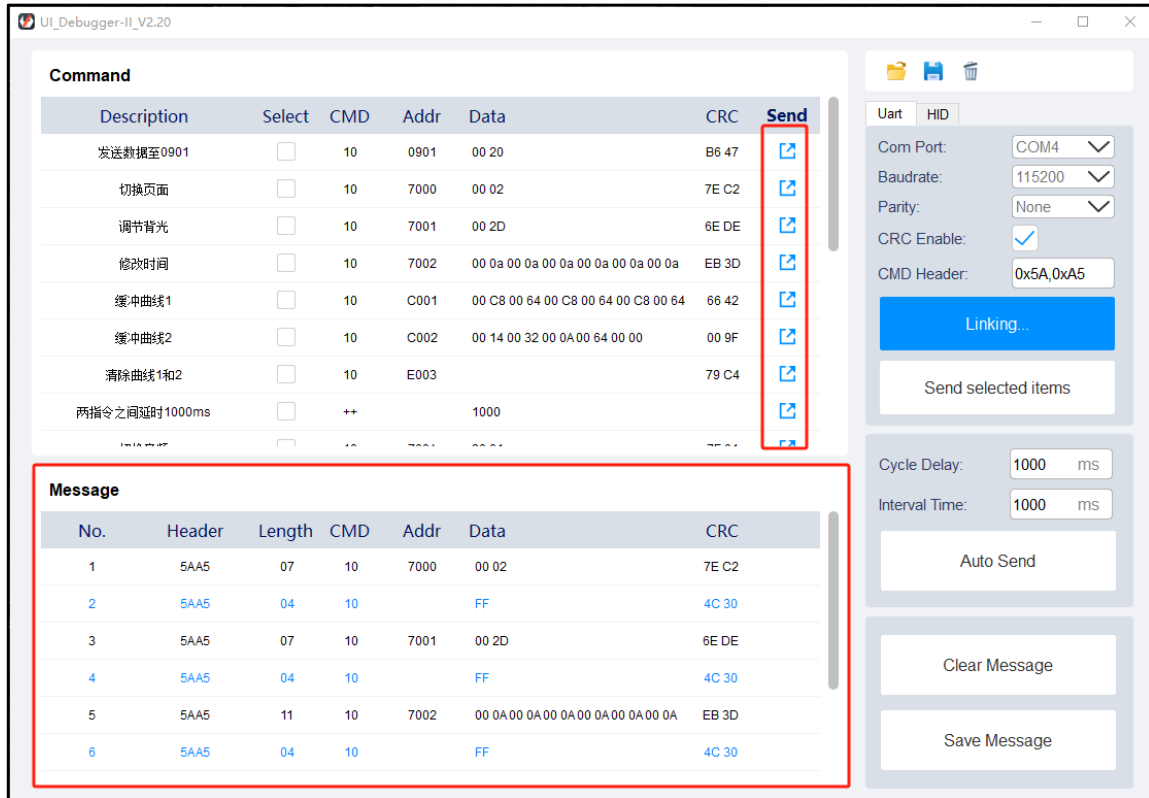

图 2-17：官网下载区另一个范例

同样透过 **UI_Editor-II-Lite** 将工程编译后产生的 bin 档案 (UartTFT-II_Flash.bin) 烧录到 SPI Flash 内, 烧录完成重新上电可以得到新的工程画面:



图 2-18: 新的 UI 演示画面

注意, 此 LT163 串口屏演示模块的分辨率为 320x240, Flash 是 Nor type, 容量为 128Mbit (16Mbytes), 因此在 **UI_Editor-II-Lite** 设计的 UI 画面必须是符合相同的分辨率, 同时工程编译后产生的 bin 档案 (UartTFT-II_Flash.bin) 不能超过演示模块的 Flash 容量大小。

此 LT163 串口屏演示模块烧录新工程通电后出现图 2-18 画面, 上电首页触控屏幕后进入图 2-19, 其基本演示操作说明如下图 2-19、图 2-20、图 2-21; 详细操作说明也可以到乐升官网的应用视频区观看或是下载 (乐升官网→解决方案→应用视频→基本功能展示→LT163/ LT363 应用功能展示(320*240), 如图 2-22) 。

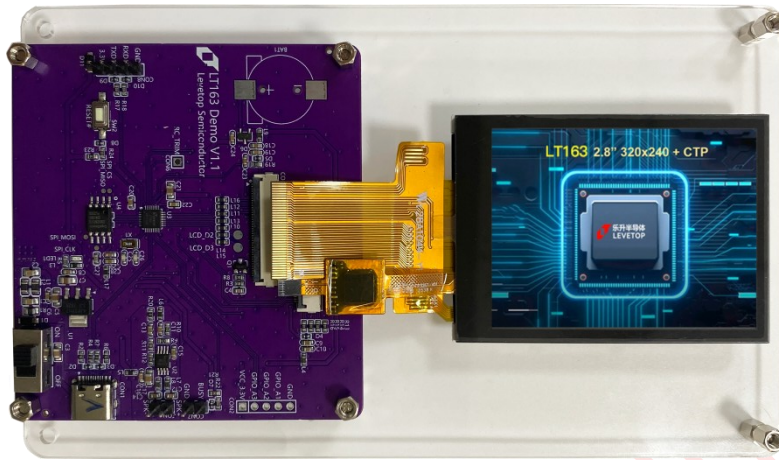

图 2-19: LT163 应用功能展示画面 1



图 2-20: LT163 应用功能展示画面 2



图 2-21: LT163 应用功能展示画面 3



图 2-22: LT163 应用功能展示视频官网位置

M00163-28-0320240-SCX-LT-V10

2.3. 更新 LT163 MCU 代码

串口屏演示模块上的 LT163 都已经含有串口通讯与显示句柄，如果遇到需要串口升级、定制化开发（如协议、特殊画面处理）、或是二次开发等就需要更新演示模块上的 LT163 内部 Flash 代码、更新方式与上一节的 bin 档案 (UartTFT-II_Flash.bin) 类似：

2.3.1. 采用 usb 线更新 MCU_Code.bin

更新 MCU_Code.bin 方式就是采用 USB 线的方式，如同 2.2.3 节更新 UartTFT-II_Flash.bin 的方法一样：

1、接线说明，如前面图 2-9 所示，进行烧录前，先将标注 1 处的 Busy 引脚和 GND 相连，通过标注 2 处 USB 口供电并进行烧录。

2、通过 USB 线连接电脑和串口屏上电后，屏幕会进入的 bootloader 模式。LT163 的 bootloader 模式无背光无显示。打开专用烧录 LT163 的 LT_Uart_GUI_V3.50 软件。点击 InputFile 添加需要烧录的工程文件，选择对应的端口。



图 2-23: 打开 LT_Uart_GUI 软件点选 MCU_Code 及端口

2、点击 Update MCU 烧录 MCU_Code.bin 文件。

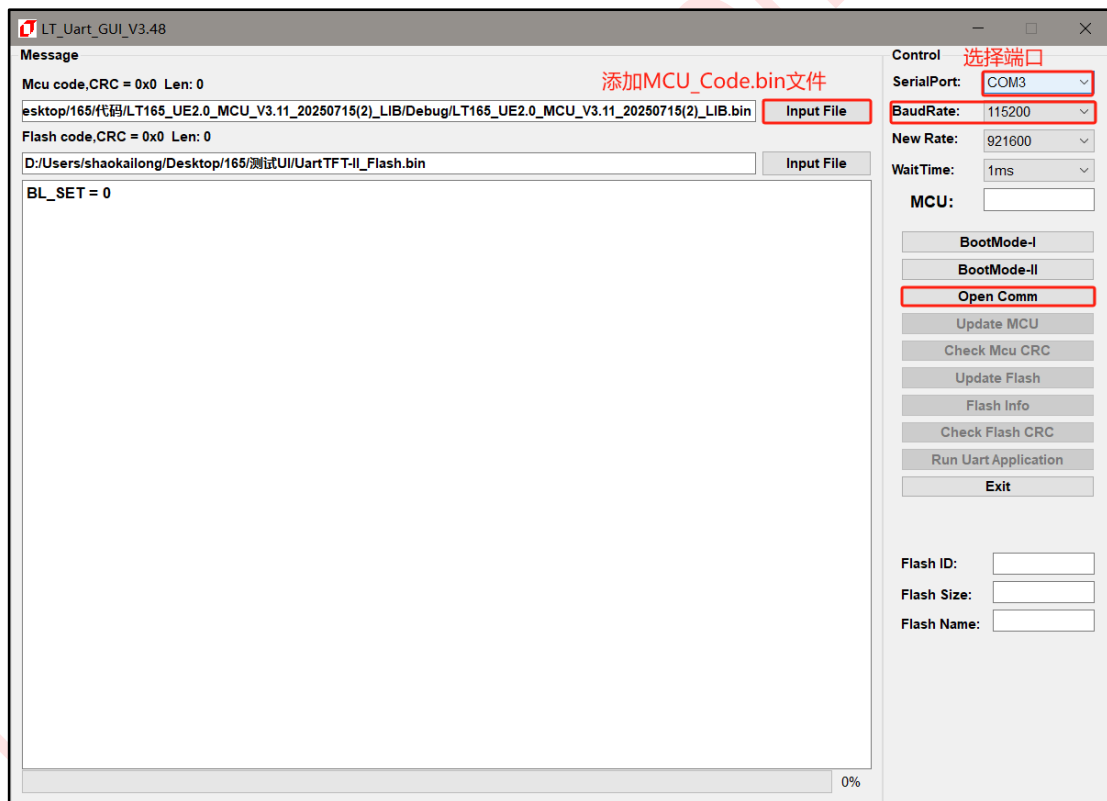

图 2-24: 烧录 MCU_Code.bin

4、下载完成后点击 Run Uart Application 进入主程序

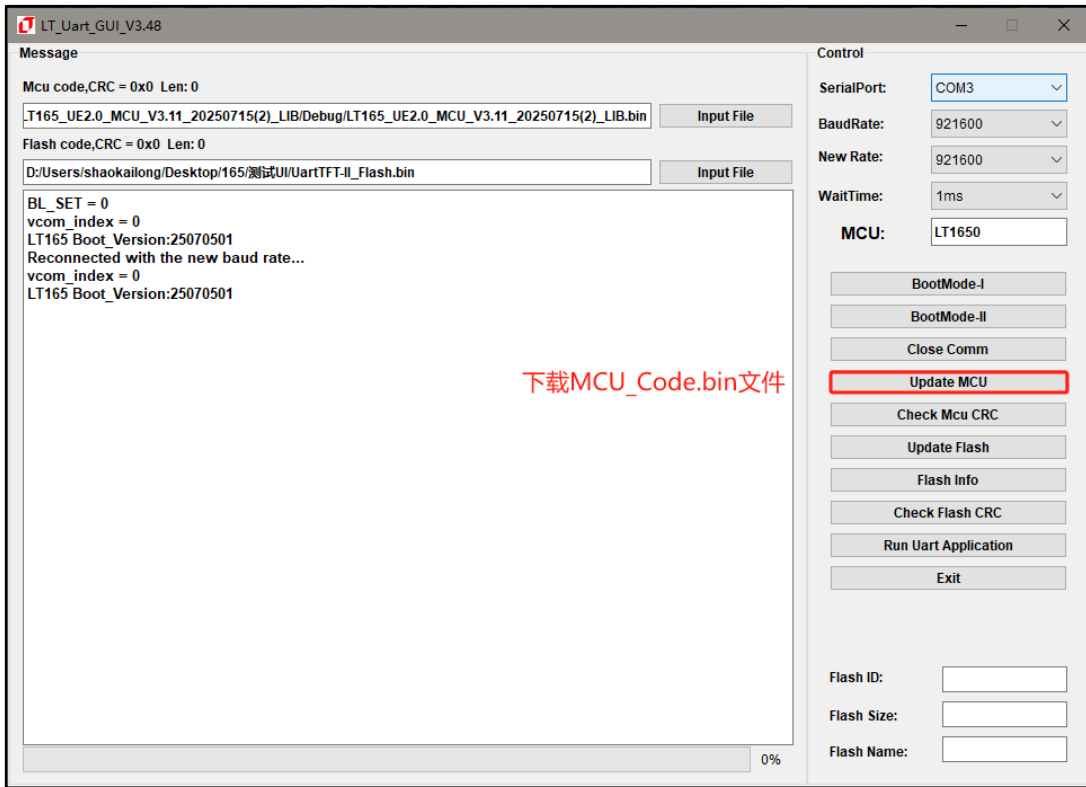

图 2-25: MCU_Code.bin 烧录完成

3. 主控端串口通讯程序范例

在 UI_Editor-II 的串口协议下，主控端 MCU 必须透过 Uart 通讯接口将数据依照串口指令结构与串口屏进行沟通，而为了让主控端 MCU 程序开发者能节省开发时间，本范例提供了一个完整的指令发送程序，将数据写入到指定的变量地址内。

3.1. 串口屏指令结构

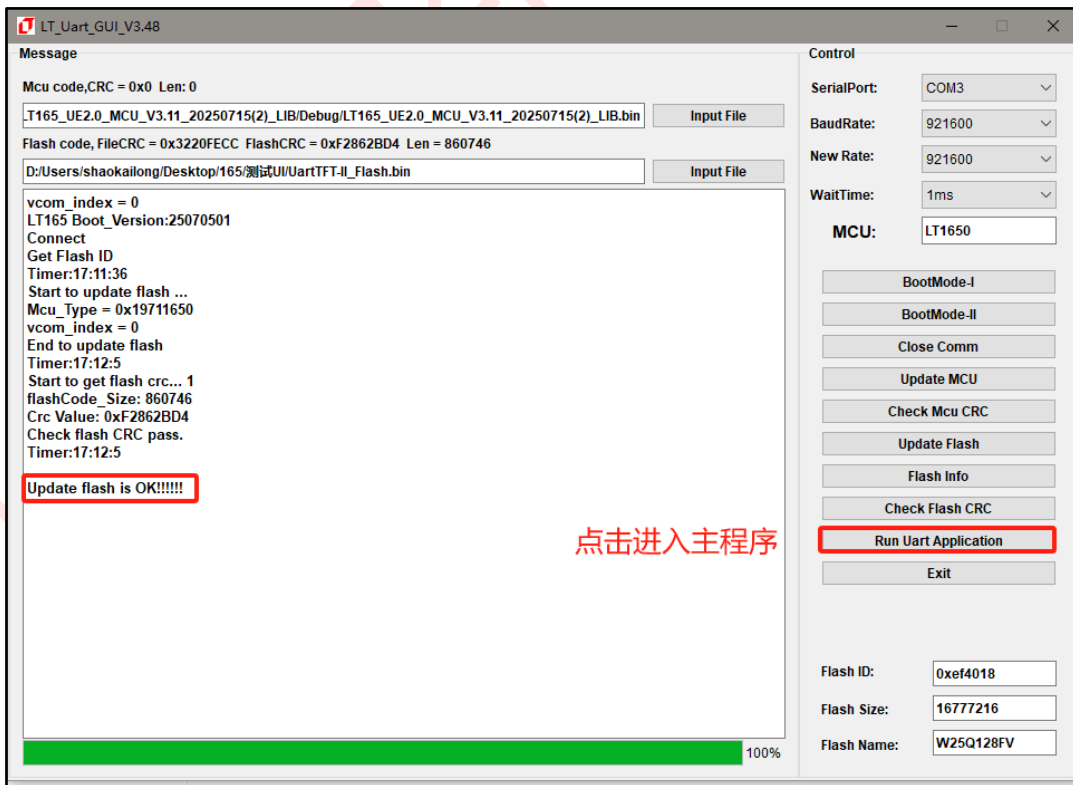
下图为乐升半导体串口屏芯片通讯的指令基本结构：



图 3-1：串口通讯指令结构图

本演范例中使用的主控 MCU 为 STM32F103RCT6，将 STM32F103RCT6 的 PA9、PA10 引脚分别设为 USART1_TX 和 USART1_RX，下图为 MCU 与 LT163 串口芯片的接线模式。

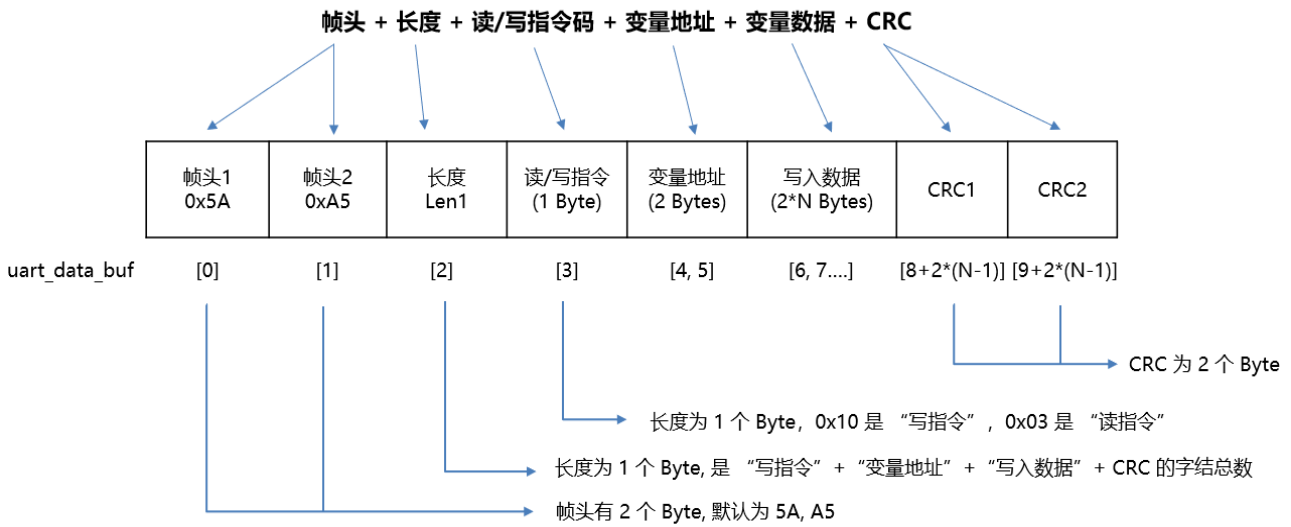

图 3-2：主控端 MCU (STM32F103RCT6) 用串口与 LT163 串口屏芯片通讯

```
unsigned short CRC16(uint8_t *puchMsg,uint16_t usDataLen)
```

```
/* 函数以 unsigned short 类型返回 CRC */
```

```
{  
    uint8_t uchCRCHi = 0xFF;           // CRC 的高字节初始化  
    uint8_t uchCRCLo = 0xFF;           // CRC 的低字节初始化  
    uint16_t uIndex;                    // CRC 查询表索引  
    while (usDataLen-->0)              // 完成整个报文缓冲区  
    {  
        uIndex = uchCRCLo ^ *puchMsg++; // 计算 CRC  
        uchCRCLo = uchCRCHi ^ auchCRCHi[uIndex]; // 通过数组获取进行 CRC 低位  
        uchCRCHi = auchCRCLo[uIndex]; // 通过数组获取进行 CRC 高位  
    }  
    return (uchCRCHi << 8 | uchCRCLo);  
}
```

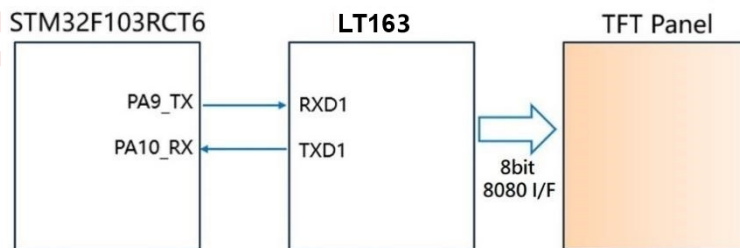
3.3. UART 串口配置

如前节所述,本演范例将使用STM32F103RCT6作为主控MCU,通过数据手册可将STM32F103RCT6的PA9、PA10引脚分别设为USART1_TX和USART1_RX引脚。本次演示只进行一写指令操作,因此只需要使用PA9引脚与串口屏的RXD1引脚进行连接即可实现切换显示页面的操作。UART串口输出程序代码(Uart.h)如下:

```
/***** Uart.h *****/  
  
#include "stm32f10x.h"           // Device header  
#include <stdio.h>  
#include <stdarg.h>  
  
void Uart_Init(void)           // 串口初始化  
{  
    RCC_APB2PeriphClockCmd(RCC_APB2Periph_USART1, ENABLE);  
    RCC_APB2PeriphClockCmd(RCC_APB2Periph_GPIOA, ENABLE);  
  
    GPIO_InitTypeDef GPIO_InitStructure;  
    GPIO_InitStructure.GPIO_Mode = GPIO_Mode_AF_PP;  
    GPIO_InitStructure.GPIO_Pin = GPIO_Pin_9;  
    GPIO_InitStructure.GPIO_Speed = GPIO_Speed_50MHz;  
    GPIO_Init(GPIOA, &GPIO_InitStructure);  
  
    USART_InitTypeDef USART_InitStructure;  
    USART_InitStructure.USART_BaudRate = 115200;  
    USART_InitStructure.USART_HardwareFlowControl = USART_HardwareFlowControl_None;  
    USART_InitStructure.USART_Mode = USART_Mode_Tx;  
    USART_InitStructure.USART_Parity = USART_Parity_No;  
    USART_InitStructure.USART_StopBits = USART_StopBits_1;  
    USART_InitStructure.USART_WordLength = USART_WordLength_8b;  
    USART_Init(USART1, &USART_InitStructure);  
  
    USART_Cmd(USART1, ENABLE);  
}  
  
uint16_t UART_SendByte(uint8_t Byte)           // 串口发送一个 Byte 数据  
{  
    USART_SendData(USART1, Byte);  
    while (USART_GetFlagStatus(USART1, USART_FLAG_TXE) == RESET);  
}  
  
uint16_t UART_SendData(uint8_t *send_buf, uint16_t Length) // 串口发送指令函数  
{  
    uint16_t ret;  
    uint32_t i;  
  
    for (i = 0; i < Length; i++)  
    {  
        ret = UART_SendByte(send_buf[i]);  
    }  
    return ret;  
}
```

3.4. 主函数编写进行指令传输

以下范例为主控端 MCU (STM32F103RCT6) 将变量地址 0x7000 写入 0x0001 数据, 实现切换显示页面、将变量地址 0x7001 写入 0x0020 数据, 实现调整背光亮度, 及修改 RTC 时钟日期, 其流程与程序编写如下:



图 3-3: 主控端发送串口指令的流程图

```

/***** main() *****/

#include "stm32f10x.h" // Device header
#include "Delay.h"
#include "Uart.h"
#include "CRC.h"

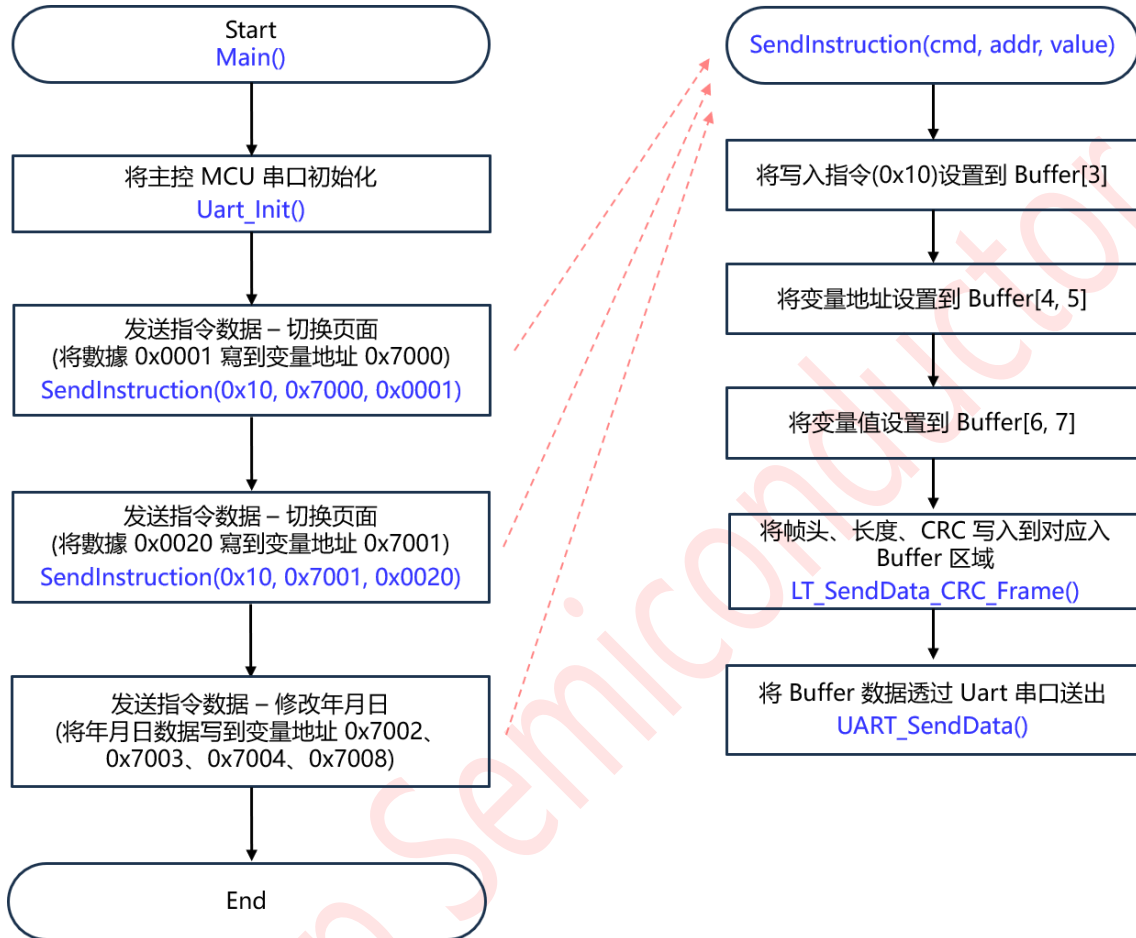
uint8_t SCI_C0 = 0x5A; // 设置帧头
uint8_t SCI_C1 = 0xA5;
uint8_t uart_data_buf[256]; // 存放指令的数组
uint8_t len; // 指令长度
uint8_t CRC_Enable_Flag = 1; // CRC 校验标志位
uint8_t CRC_Feedback_Flag = 1;

int main()
{
    Uart_Init(); // 串口初始化
    SendInstruction(0x10, 0x7000, 0x0001); // 发送指令数据 - 切换页面
    SendInstruction(0x10, 0x7001, 0x0020); // 发送指令数据 - 调整背光亮度

    SendInstruction(0x10, 0x7002, 0x0017); // 发送指令数据 - 修改年为 2023
    SendInstruction(0x10, 0x7003, 0x000B); // 发送指令数据 - 修改月份 11
    SendInstruction(0x10, 0x7004, 0x001C); // 发送指令数据 - 修改日为 28
    SendInstruction(0x10, 0x7008, 0x0001); // 发送指令数据 - 确认年月日修改
}

void LT_SendData_CRC_Frame(uint8_t *buf, uint8_t len1) // 获取长度及 CRC, 并将帧头、长度、CRC
// 写入对应的 Buffer 区
{
    uint16_t TxToPc_crc;
    uint8_t crc[2] = {0};

    *(buf + 0) = SCI_C0; // 将帧头写入到 Buffer[0, 1]
    *(buf + 1) = SCI_C1;
    if (CRC_Enable_Flag)
    {
        TxToPc_crc = CRC16(buf + 3, len1); // 进行 CRC 计算
        crc[0] = (uint8_t)(TxToPc_crc & 0x00ff);
        crc[1] = (uint8_t)((TxToPc_crc >> 8) & 0x00ff);

        len1 += 2; // 加上 CRC (2 个 byte) 后的长度
        *(buf + len1 + 1) = crc[0]; // 将 CRC 写入到 Buffer 内
        *(buf + len1 + 2) = crc[1];
    }
    *(buf + 2) = len1; // 将长度(写指令+变量地址+变量数据+CRC 字节总数)
    // 写入到 Buffer[2]
    len = len1 + 3; // 完整的指令长度 (再加上帧头 2byte 和 length1 个 byte)
}
    
```

```
void SendInstruction(uint8_t cmd, uint16_t addr, uint16_t value)
{
    uart_data_buf[3] = cmd; // 设置功能码到 Buffer[3]
    uart_data_buf[4] = (uint8_t)(addr >> 8); // 设置变量地址高位到 Buffer[4]
    uart_data_buf[5] = (uint8_t)addr; // 设置变量地址低位到 Buffer[5]
    uart_data_buf[6] = (uint8_t)(value >> 8); // 设置变量值高位到 Buffer[6]
    uart_data_buf[7] = (uint8_t)value; // 设置变量值低位到 Buffer[7]
    LT_SendData_CRC_Frame(uart_data_buf, 5); // 将帧头、长度、CRC 写入对应 Buffer 区
    UART_SendData(uart_data_buf, len); // 通过 UART 串口将存在 Buffer 区内的指令数据
    // 发送出去

    Delay_ms(1000);
}
```

4. 更新 Bootloader

Bootloader 文件用于下载 MCU_Code.bin 和 UartTFT-II_Flash.bin 文件。一般来说，只有需要更换下载方式的时候才会更换 bootloader 程序。**该步骤为非必要步骤，更改烧录方式或者烧录程序出问题才需要下载 Bootloader 程序。**

更新 Bootloader 需要使用 **Downloader** 软件（可到官网下载），同时要准备一个“LT_Uart_ISP 小板”。其烧录 Bootloader 步骤如下：

- (1) 用 usb 线把烧录器与演示模块的烧录口连在一起，如下图所示。



图 4-1: LT163 演示模块与烧录器连接示意图



图 4-2: LT_Uart_ISP 小板

(2) 打开以下软件，点击 Browse 找到对应的 Bootloader 的.dcf 文件，点击 Refresh 手动更新找到端口，点击 Burn 下载。

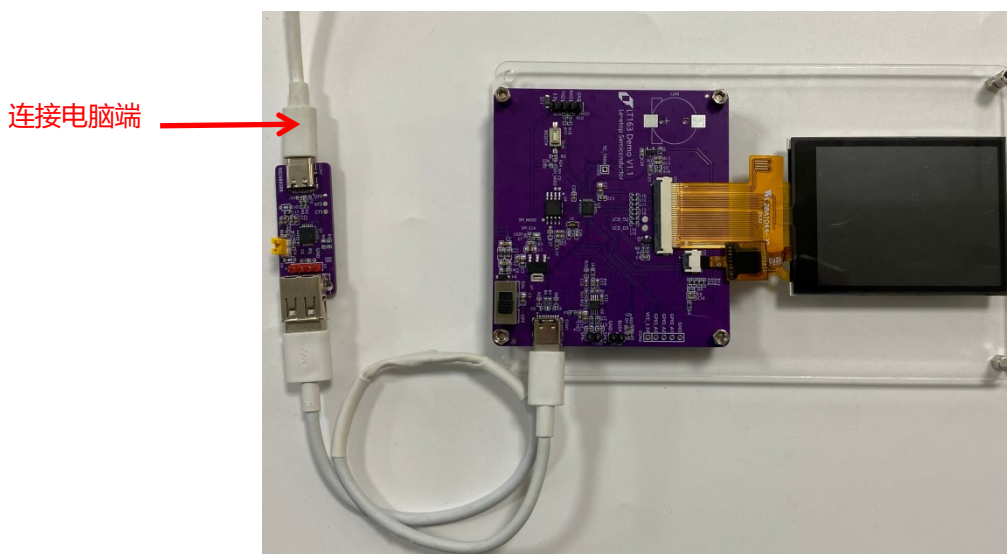

图 4-3：连接烧录端口

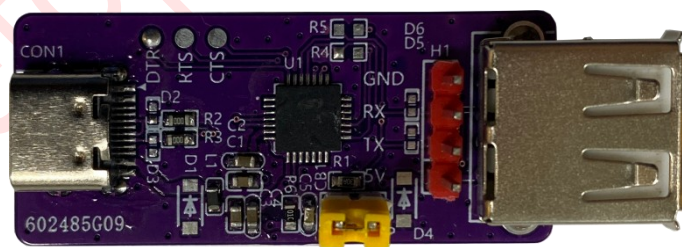
(3) log 栏显示“扫描中”之后通过开关键重启 LT163

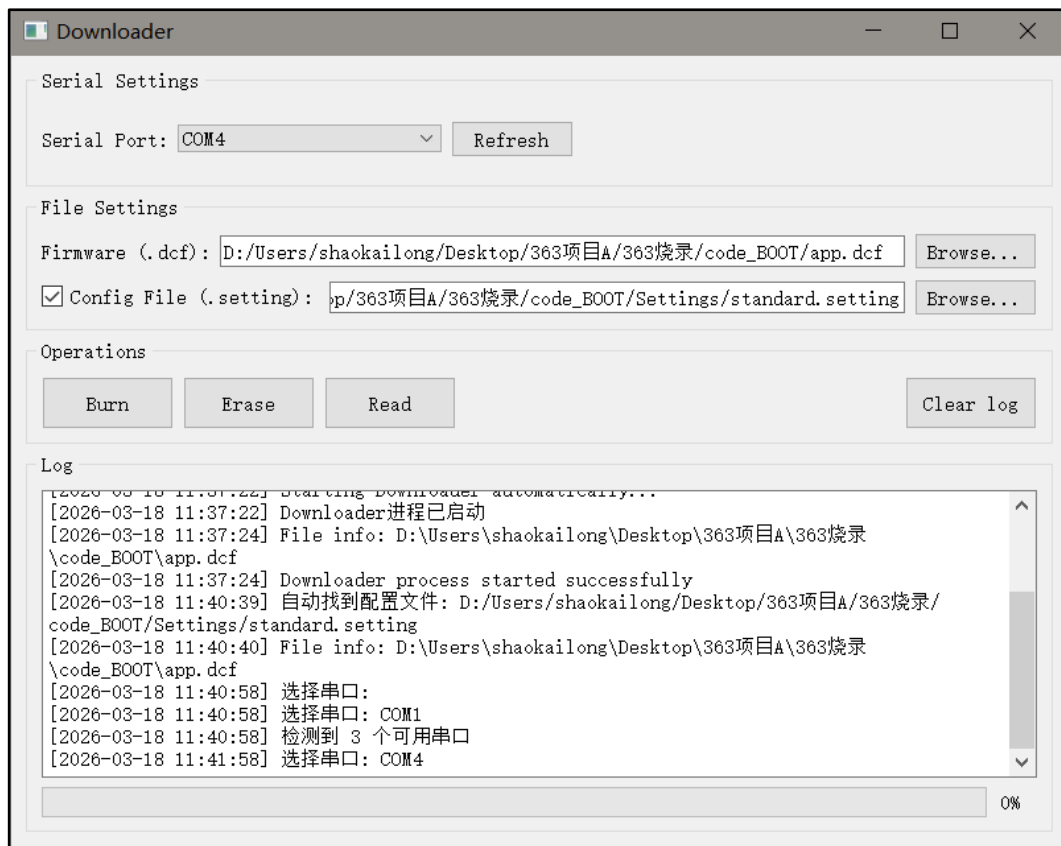

图 4-4：等待烧录状态

(4) LT163 Boot 更新完成

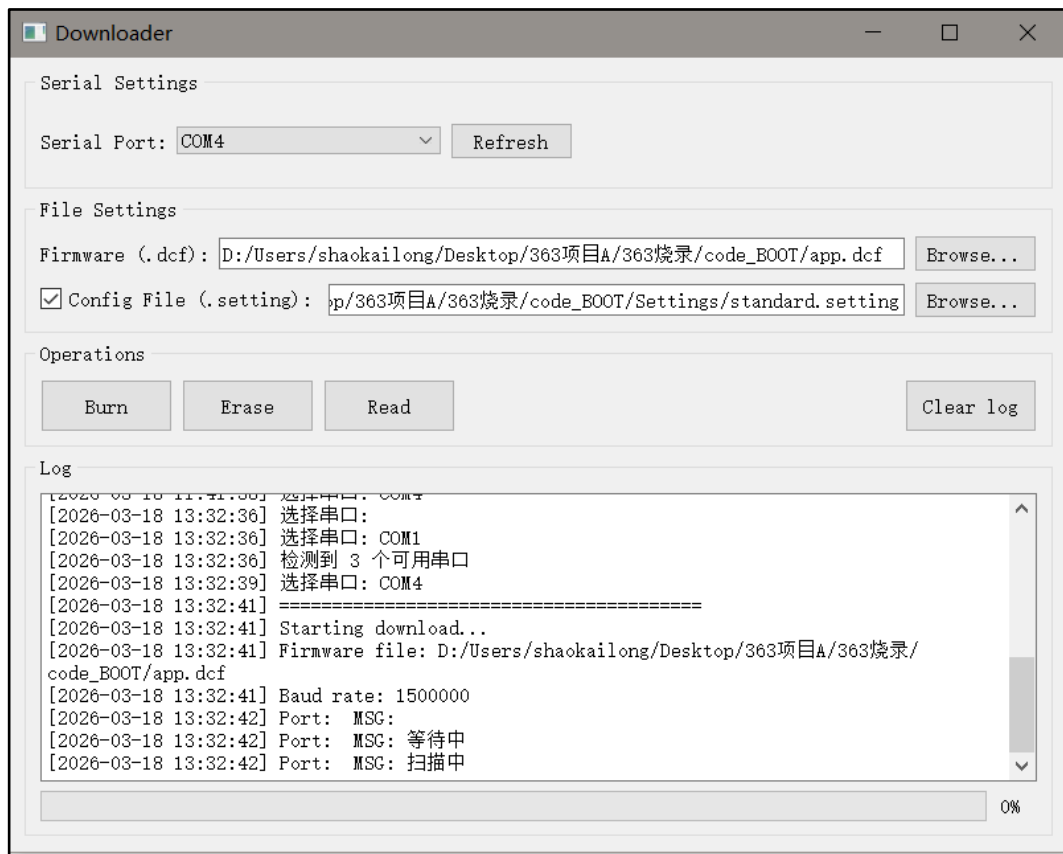

图 4-5: Bootloader 下载完成

注意: boot 文件夹里面需要添加 Setting 文件夹:

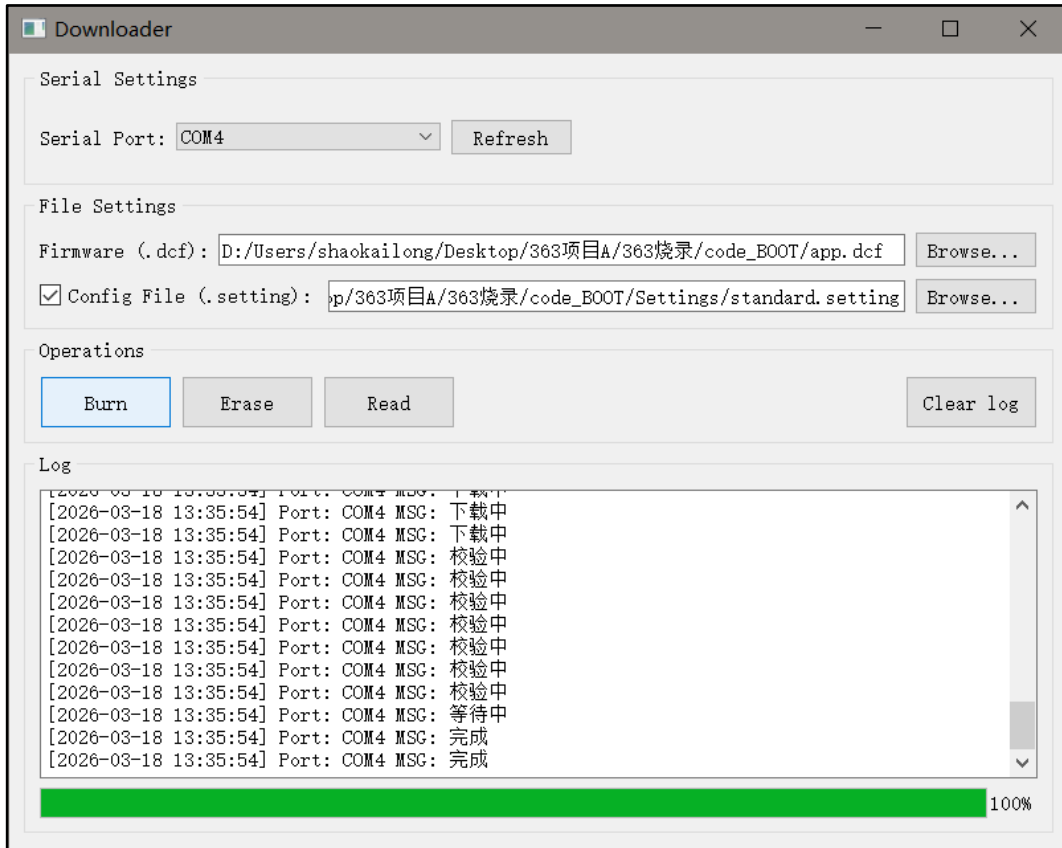
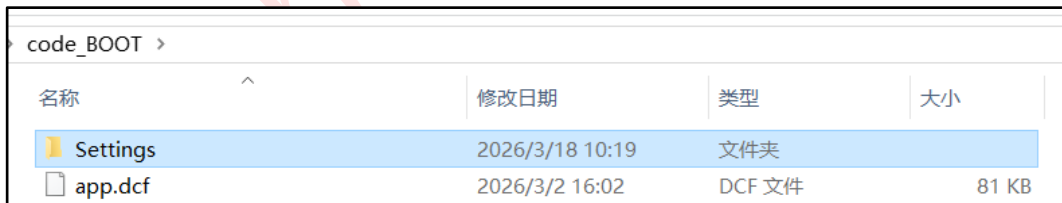

图 4-6: Boot 文件夹结构图